

Заслонки дисковые поворотные

APORIA

с ручным редукторным приводом

ПАСПОРТ

Содержание:

1. Сведения об изделии
 - 1.1 Наименование
 - 1.2 Изготовитель
 - 1.3 Продавец
2. Назначение изделия
3. Номенклатура и технические характеристики дисковых заслонок
 - 3.1 Заслонки дисковые, тип APORIA – RM
4. Монтаж
5. Комплектность
6. Меры безопасности
7. Транспортировка и хранение
8. Гарантийные обязательства

1. Сведения об изделии

1.1 Наименование

Заслонка дисковая поворотная APORIA с ручным редукторным приводом.

1.2 Изготовитель

OREG, Франция.

1.3 Продавец

ООО с ИИ “Данфосс ТОВ”, Украина, 04080, Киев - 80, ул. Викентия Хвойки, 15/15/6

2. Назначение изделия

Заслонки дисковые поворотные предназначены для использования в качестве запорной арматуры для природного газа в пределах параметров, установленных ниже. Они надежны, просты в применении и изготовлены из стойкого против коррозии материала.

Заслонки дисковые, тип APORIA – RM – ручной редукторный привод с червячной передачей.

3. Номенклатура и технические характеристики дисковых заслонок



Рис. 1 Устройство дисковой заслонки.

1 – корпус; 2 – диск; 3 – шток; 4 – футеровка; 5 – стопорное пружинное кольцо; 6 – уплотнительное кольцо; 7 – предохранительная втулка; 8 – металлическая этикетка; 9 – защитная шайба; 10 – подшипник.

3.2 Заслонки дисковые, тип APORIA – RM

Номенклатура и технические характеристики заслонки APORIA – RM.

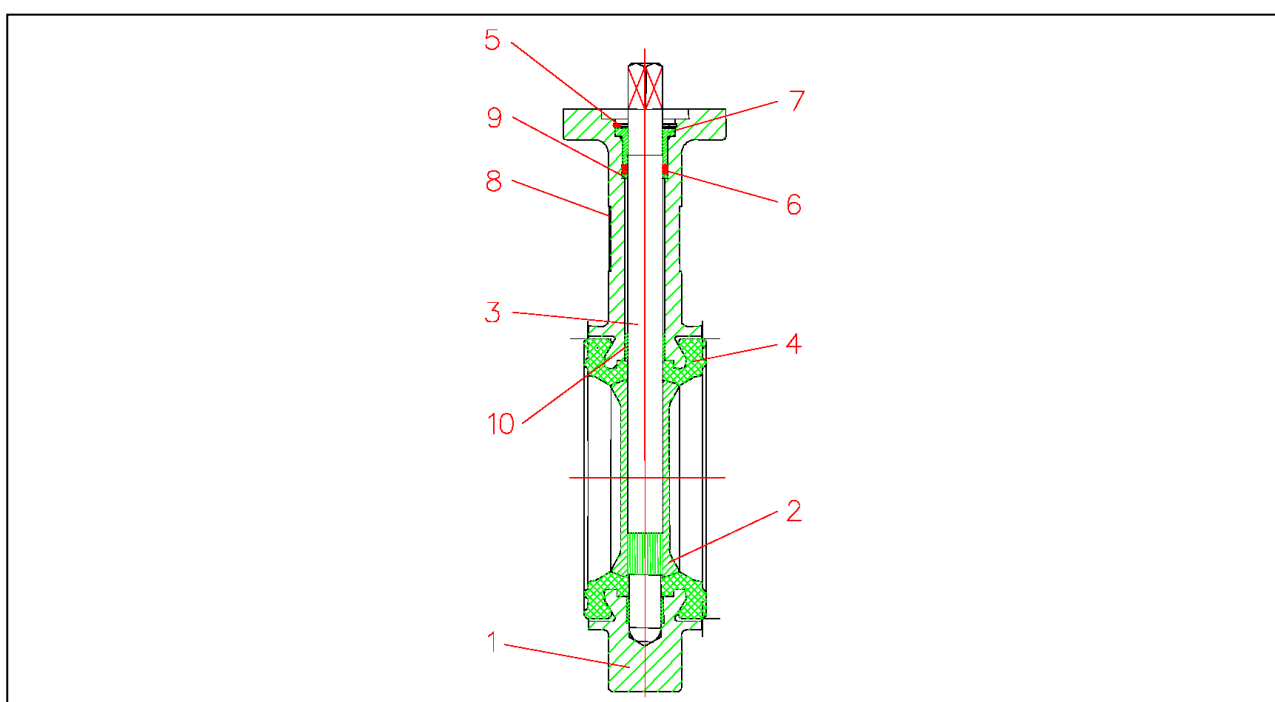
Таблица 1.

Материал корпуса		Чугун GG25	Ковкий чугун GGG40
Футеровка		Нитрил	Нитрил
Материал диска	Ковкий чугун с полиамидным покрытием	6 бар	50 – 250
	Нержавеющая сталь	6 бар	40 – 250
Температурный диапазон, °С		-5 +60	-15 +85

Примечание: В таблице указан ряд условных диаметров D_u , мм.



Рис. 2 Габаритные размеры APORIA – RM

Таблица 2.

DN	A	B	C	D	E
40	57	221	171	32	125
50	62	227	171	43	125
65	70	236	171	46	125
80	89	242	171	46	125
100	106	266	171	52	125
125	120	281	171	56	125
150	132	294	171	56	125
200	164	374	188	60	200
250	200	469	210	68	315
300	238	494	210	78	315

4. Монтаж

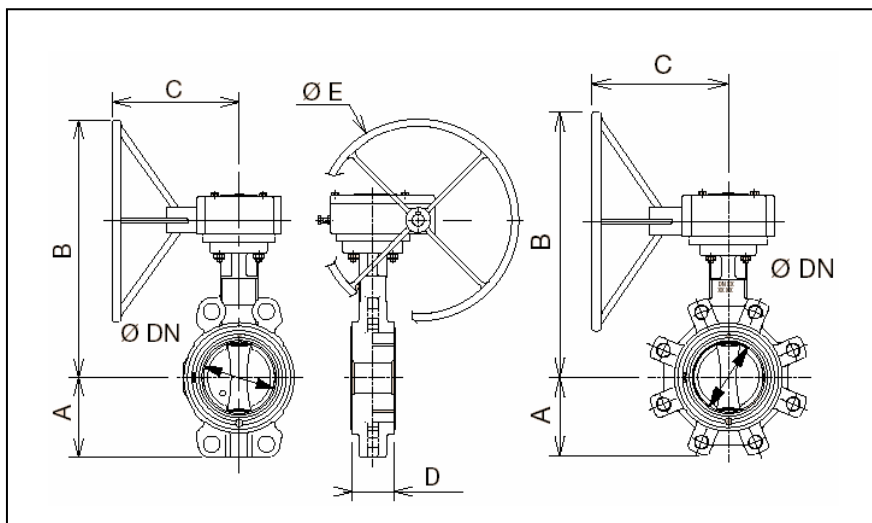
Монтажное положение любое, кроме установки штоком вниз.

Заслонка не может быть использована в качестве фланцевой распорки, поскольку это может привести к ее повреждению.

Перед началом эксплуатации трубопровод, на котором предусмотрена установка поворотных заслонок, необходимо продуть для удаления окалины и грязи.

Установка дисковой поворотной заслонки на существующие системы

1. Удостоверьтесь, что:

- поверхности фланцев чисты и без повреждений;

- заслонка устанавливается между фланцами без трудности и без повреждений футеровки (см. рис. 3). Если расстояние между фланцами недостаточное, дополнительно используйте фланцевую распорку;
 - внутренний диаметр фланцев соответствует размерам приведённых в таблице 3.
2. Диск должен быть приоткрыт так, чтобы он был на 5-10 мм скрыт в корпусе.
 3. Установите заслонку между фланцами, отцентрируйте и установите болты (см. рис. 4).

Использовать дополнительные прокладки или смазку между заслонкой и фланцами **запрещено**.

4. Полностью откройте заслонку и убедитесь, что диску ничто не мешает поворачиваться.
5. Следите за тем, чтобы заслонка оставалась выровненной с фланцами, и удалите фланцевые распорки, затем затяните гайки вручную.
6. Закройте заслонку, убедитесь, что диск поворачивается свободно.
7. Снова откройте заслонку (рис. 5) и затяните гайки (*необходимо затягивать постепенно и последовательно противоположные гайки так, чтобы равномерно сжать футеровку*) до контакта корпуса заслонки и фланцев (контакт металл/металл).

При закрытом диске затягивать гайки нельзя.

8. Закройте и откройте заслонку 5 раз.
9. См. раздел "Ввод в эксплуатацию".



Рис. 3



Рис. 4

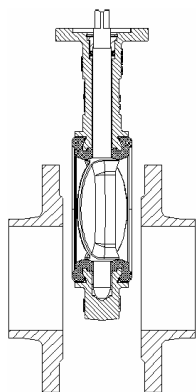

Рис. 5

Установка дисковой поворотной заслонки на новые системы

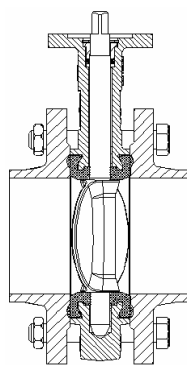
1. Удостоверьтесь, что:
 - поверхности фланцев чисты и без повреждений;
 - внутренний диаметр фланцев соответствует размерам приведённых в таблице 3.
2. Диск должен быть приоткрыт так, чтобы он был на 5-10 мм скрыт в корпусе.
3. Присоедините фланцы к заслонке несколькими болтами.

Использовать дополнительные прокладки или смазку между заслонкой и фланцами **запрещено**.

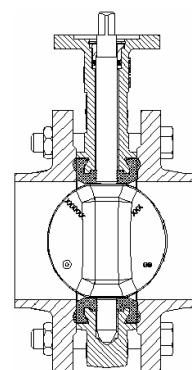
4. Установите получившийся узел на систему, присоедините фланцы к трубопроводу сваркой в нескольких точках;

5. Удалите болты и отсоедините заслонку от фланцев;

Внимание!: Нельзя осуществлять приварку фланцев, если к ним присоединена заслонка, поскольку это может привести к повреждению футеровки или покрытия диска.

6. Завершите приварку фланцев и подождите до их полного остывания;
7. Установите заслонку следуя инструкции «Установка дисковой поворотной заслонки на существующие системы» (от п. 3).

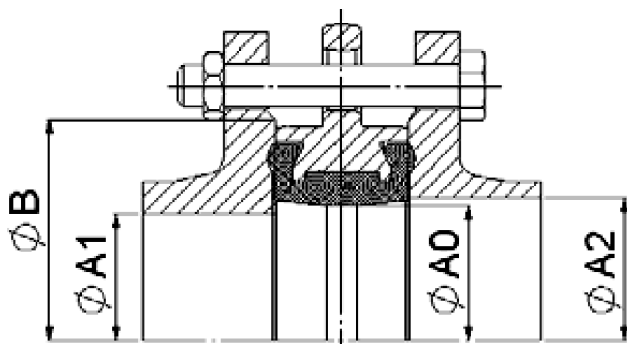

DN	Ø A0	Ø A1 min	Ø A2 max	Ø B min
25	32	-	44	60
32/40	43	33	51	80
50	50	36	59	90
65	65	54	74	110
80	80	73	88	128
100	100	93	116	148
125	125	119	143	178
150	150	146	166	202
200	200	196	224	258
250	250	246	280	312
300	300	296	329	365
350	340	335	369	415

Ввод в эксплуатацию

Перед запуском системы в работу, проверьте что:

- рабочие условия соответствуют данным, что указаны на металлической этикетке;
- индикатор положения указывает необходимое положение диска;
- все пневматические и электрические соединения выполнены;
- заслонка работает правильно (проверьте несколько раз).

Новую или систему после ремонта необходимо промыть, при этом заслонка должна быть полностью открытой, чтобы удалить твердые загрязнения, которые могут повредить внутренние части заслонки.

Испытание:

- на герметичность поворотной заслонки проводится согласно ГОСТ 9544-93, класс А, испытательное давление 1,1 PN (PN – номинальное давление);
- на прочность корпуса, давление должно быть 1,5 PN, при этом диск заслонки должен быть в открытом положении.

5. Комплектность

В комплект поставки входит:

- заслонка дисковая поворотная в комплекте с приводом;
- упаковочная коробка;
- инструкция.

6. Меры безопасности

Не допускается разборка и демонтаж заслонки и привода при наличии давления в системе.

7. Транспортировка и хранение

Транспортировка и хранение дисковой заслонки с приводом осуществляется в соответствии с требованиями ГОСТ 12521-89.

8. Гарантийные обязательства

Изготовитель - поставщик гарантирует соответствие дисковой заслонки с приводом техническим требованием при соблюдении потребителем условий транспортировки, хранения и эксплуатации.

Гарантийный срок эксплуатации и хранения заслонок - 12 месяцев со дня отгрузки со склада ООО с ИИ "Данфосс ТОВ".

Дата продажи « ____ » _____ 20__ г.

МП

Подпись продавца

Расшифровка подписи

« ____ » _____ 20__ г.